



UNIVERSIDAD DE GRANADA

Proceso selectivo para ingreso, por el sistema general de acceso libre, en la Escala Básica de Conservación y Mantenimiento, (CARPINTERÍA). 1 Plaza. Resolución de 11 de mayo de 2023 de la Universidad de Granada.

CUADERNO DE EXAMEN

SEGUNDO EJERCICIO

Granada, 25 de julio de 2024

No abra este cuaderno hasta que el Tribunal se lo indique



PRUEBA PRÁCTICA CARPINTERÍA

El aspirante realizará, con los materiales y herramientas facilitados a tal efecto por el Tribunal, un marco de madera de dimensiones y diseño facilitados en el plano adjunto, formado por listones de 70 x 90 mm.

ASPECTOS A TENER EN CUENTA PARA LA REALIZACIÓN DE LA PRUEBA:

- El marco deberá ejecutarse con el tamaño indicado en el modelo del ejercicio.
- Se deberán respetar la disposición y las dimensiones de las uniones consignadas en el plano.
- Las uniones de las piezas del marco deberán quedar ajustadas de manera que no exista espacio entre ellas.

VISTA 3D FRONTAL

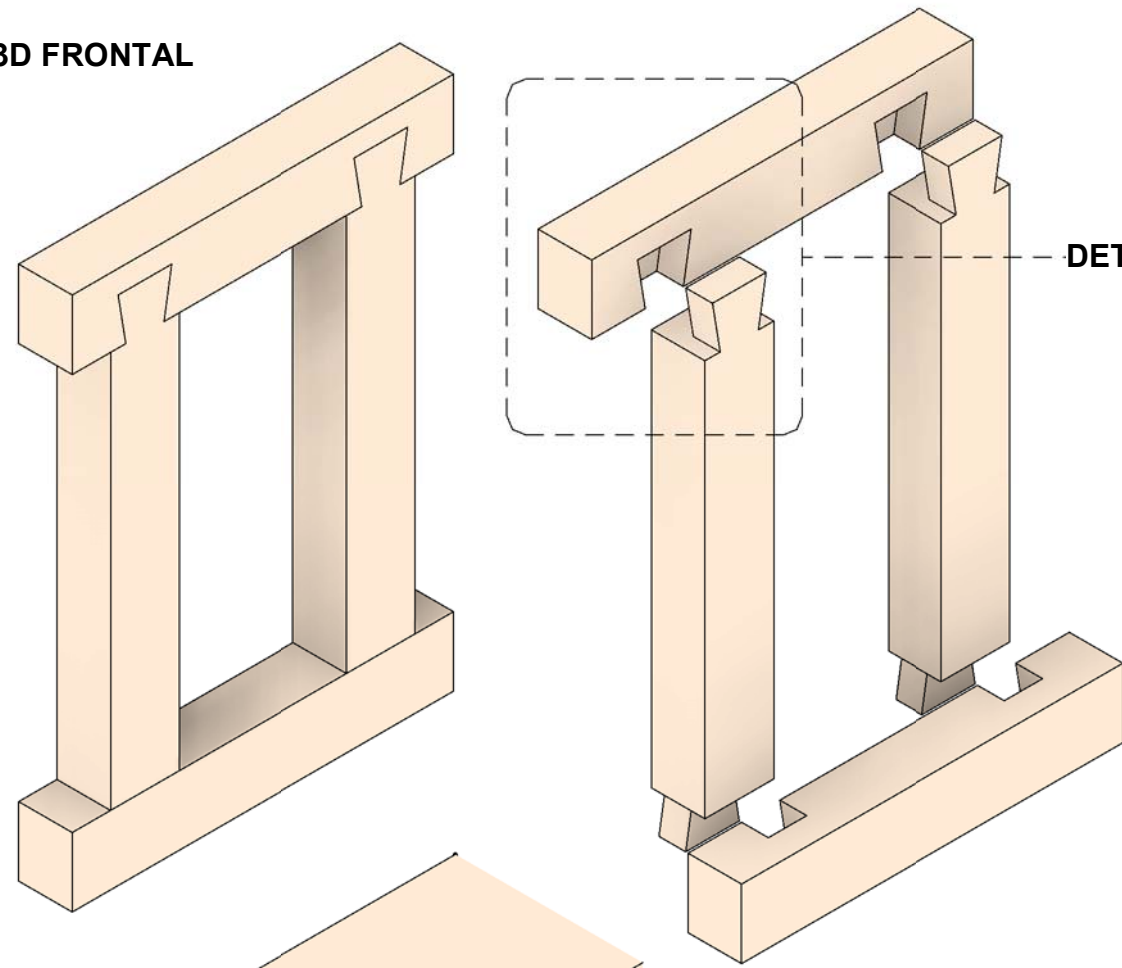

VISTA 3D POSTERIOR

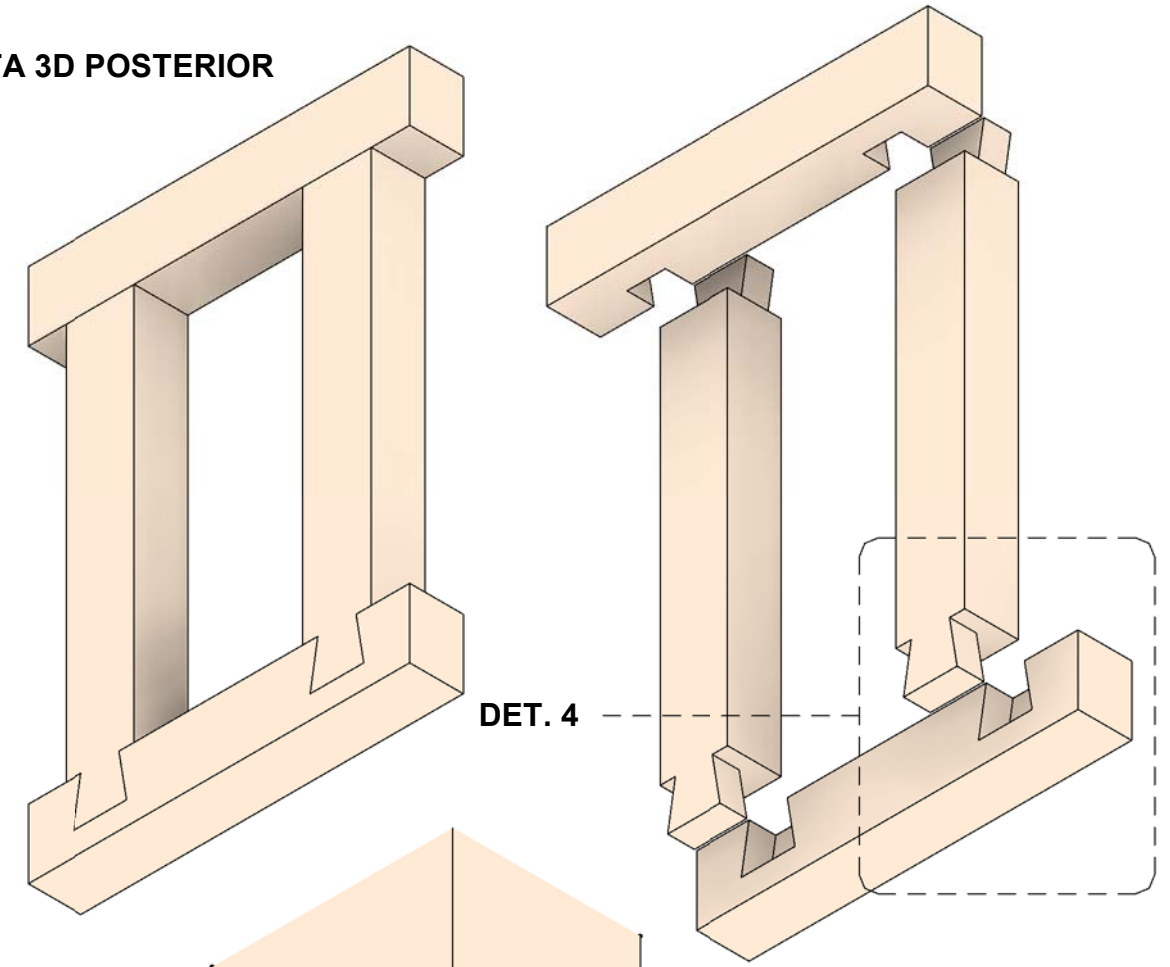

DETALLE 3

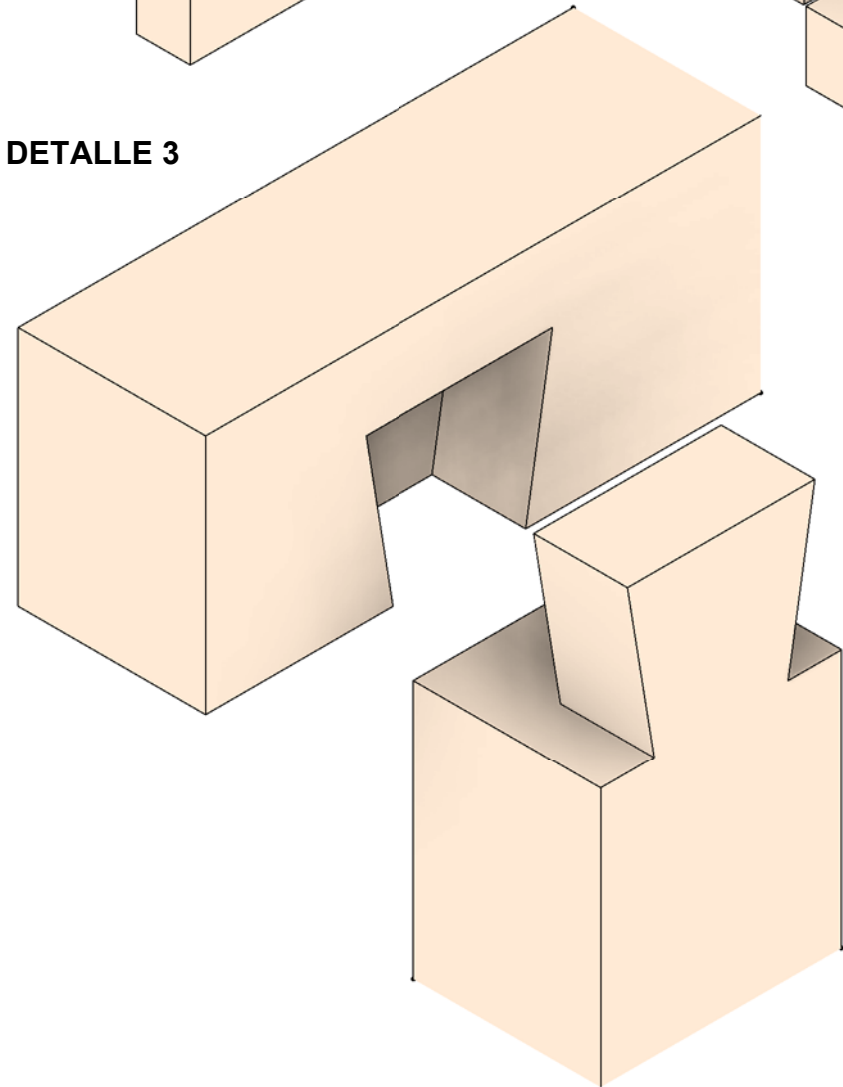

DETALLE 4

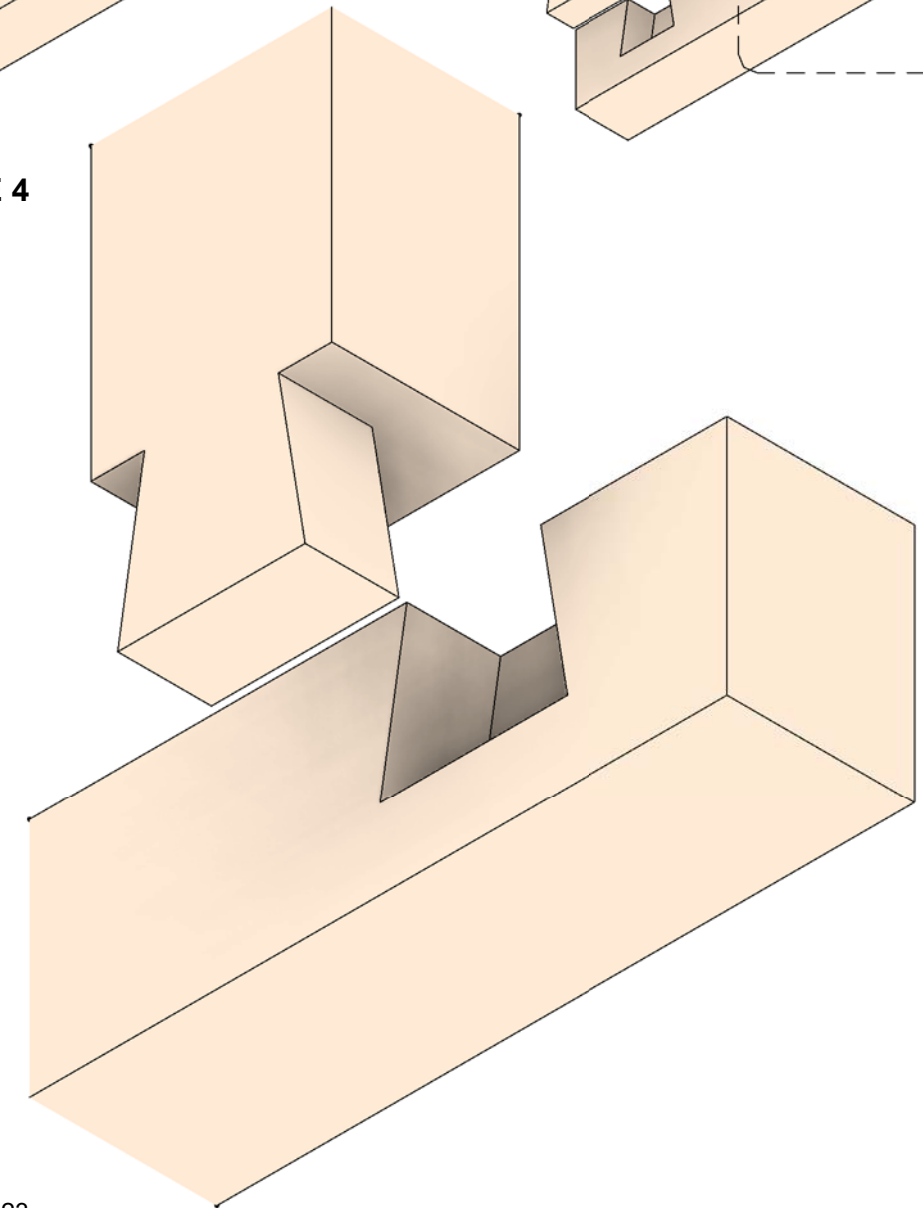

VISTA FRONTAL

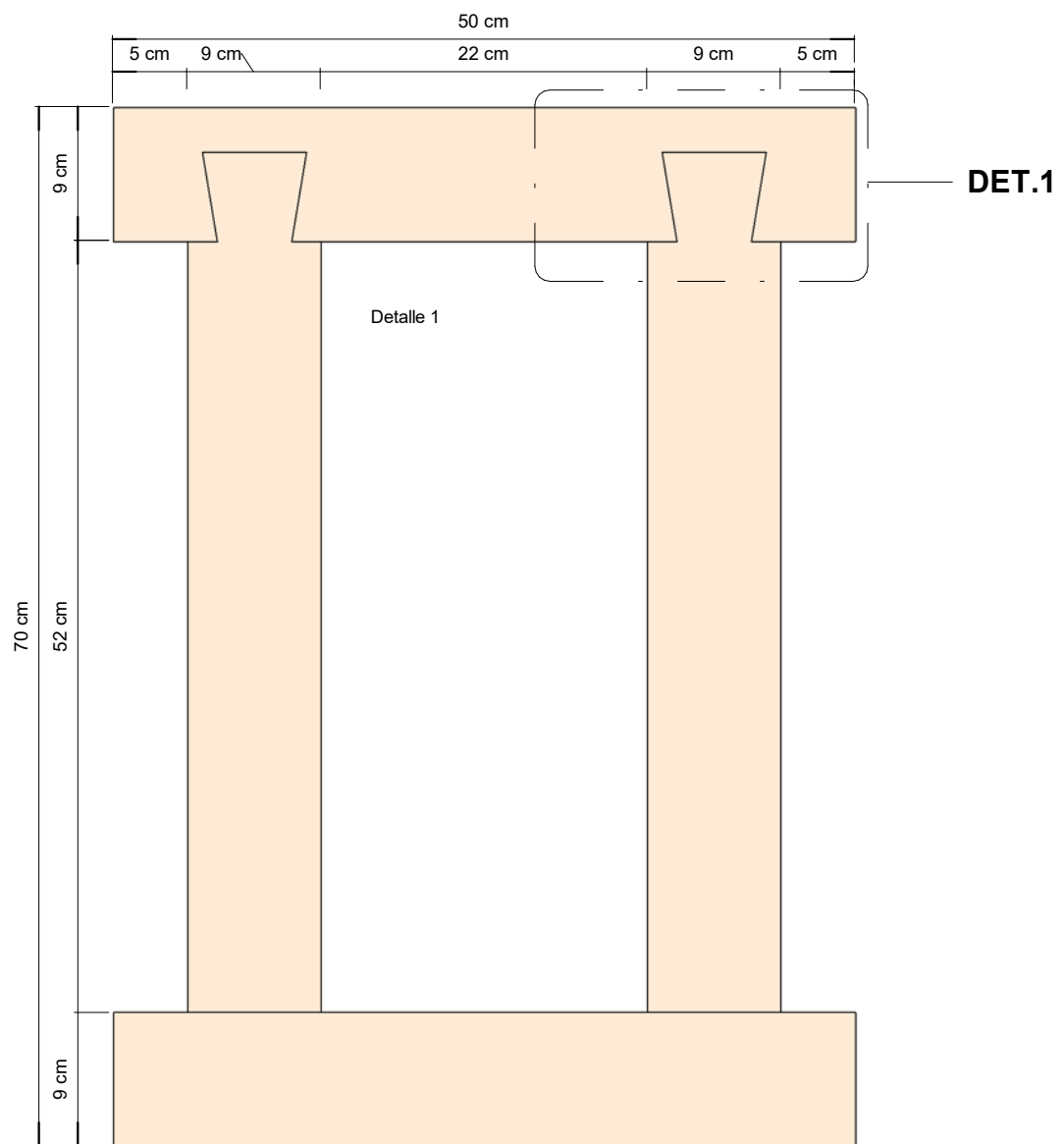

VISTA POSTERIOR

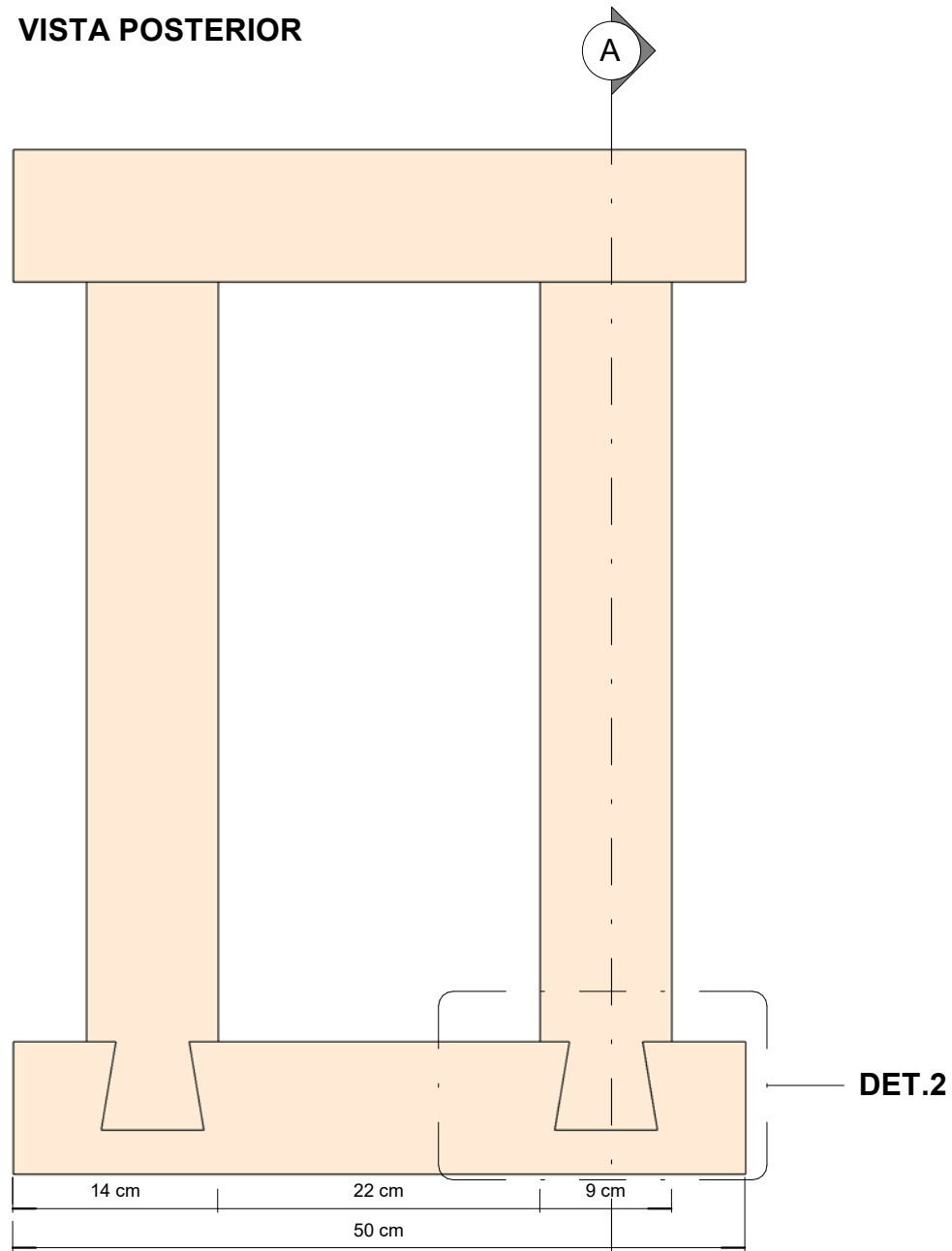

SECCIÓN A

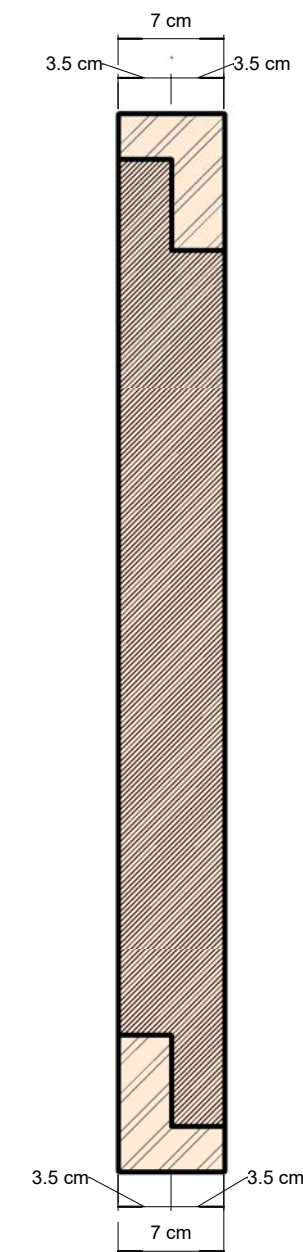

DETALLE 1

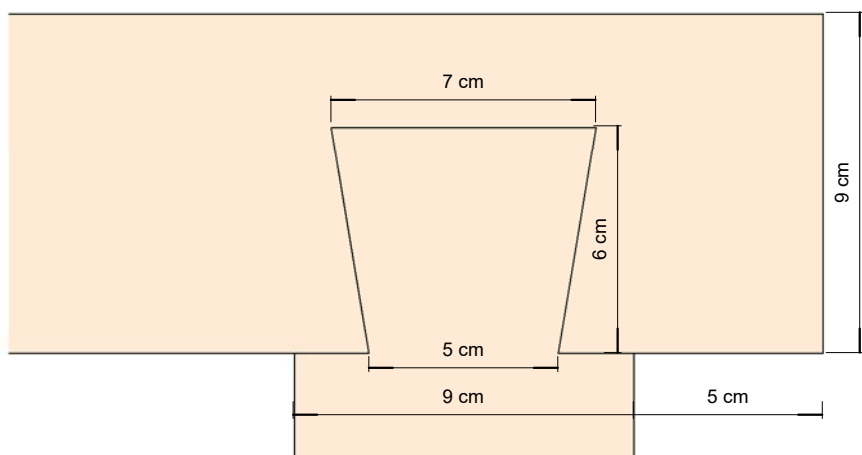

DETALLE 2

